

GUIDE DE L'UTILISATEUR

SÉPARATEUR AUTOMATIK



IMPORTANTES INSTRUCTIONS DE SÉCURITÉ

Lors de l'utilisation d'un appareil électronique, des précautions de base devraient toujours être prises. Lire toutes les directives avant de faire fonctionner votre appareil.

Afin de réduire les risques d'incendie, de décharges électriques ou de blessures :

- N'utilisez cet aspirateur que pour l'usage pour lequel il a été conçu et tel que décrit dans ce manuel. (L'utilisation d'accessoires non recommandés par le fabricant peut causer un incendie, des décharges électriques, des blessures ou endommager les composantes du système.)
- Ne pas ramasser d'objet brûlant ou en fumé comme des cigarettes, allumettes ou cendres chaudes.
- Ne jamais utilisez pour ramasser des liquides inflammables ou combustibles (gazoline, carburant, diesel), des débris chauds, des solvants (à peinture ou autre) des matériaux explosifs, lesquels peuvent endommager l'aspirateur.
- N'aspirez pas de poussière de placoplâtre ou de farine, car cela pourrait endommager votre aspirateur.
- Évitez de ramasser des objets durs, coupants ou pointus pour ne pas endommager ou obstruer le boyau et les tuyaux en plastique.
- N'insérez aucun objet dans les prises d'aspiration. N'utilisez pas l'appareil si une des prises d'aspiration est obstruée. Gardez les prises d'aspiration exemptes de toute accumulation de poussière, charpie, cheveux ou toutes autres choses qui peut réduire le débit d'air/d'aspiration. La réduction du débit d'air entraînera une surchauffe du moteur.
- Cet aspirateur crée une succion. Gardez les vêtements amples, les cheveux, le visage, les doigts et toutes les autres parties du corps loin de toutes les prises d'aspiration.
- Ne manipulez pas la fiche, le cordon ou l'unité motrice avec des mains mouillées.

En négligeant les règles de sécurité, vous mettez à risque votre santé et celle des gens de votre entourage!

Drainvac se dissocie de toute responsabilité si vous contrenez à ces directives.

CONSERVEZ CES INSTRUCTIONS

Nous profitons de l'occasion pour vous remercier de votre confiance et vous féliciter pour votre choix d'un produit Drainvac. Voilà un investissement judicieux dont vous retirerez une grande satisfaction durant de nombreuses années. Les systèmes d'aspiration centralisés Automatik Drainvac sont d'un concept unique et breveté. Ils sont fabriqués et vérifiés à notre usine par un personnel qualifié et spécialement formé à cette fin. Cependant, certaines méthodes d'installation et d'utilisation doivent être suivies afin d'obtenir un rendement maximum et d'éviter les appels de services inutiles. S.V.P., lire avec attention ce qui suit.

ENREGISTREMENT

Pour enregistrer votre produit Drainvac, rendez-vous au www.drainvac.com/ca/fr/support-client/garantie-et-enregistrement/

En premier lieu, nous vous recommandons de remplir ce formulaire avant de commencer les étapes d'installations. Si vous avez des questions ou des problèmes, veuillez contacter votre détaillant le plus proche. Le profil de votre appareil sera nécessaire afin de pouvoir vous aider.

Modèle*: _____

Numéro de série*: _____

Nom du détaillant: _____

Date de l'achat: _____

*Ces informations se retrouveront sur l'étiquette métallique située à la gauche de votre appareil.



Étiquette métallique

FONCTIONNEMENT	6-7
COMMENT UTILISER LE SYSTÈME	8
FICHE TECHNIQUE	9
DESCRIPTION DE L'APPAREIL	10
INSTALLATION DE L'APPAREIL	
PRÉALABLES	11-12
ÉTAPES À SUIVRE	13-15
INSTALLATION DE LA TUYAUTERIE	16-19
ALIMENTATION ÉLECTRIQUE	20
PROCÉDURES D'ENTRETIEN	
RANGEMENT.....	21
SÉPARATEUR AUTOMATIK.....	22
DIRECTIVE DEEE	23
ASSISTANCE	23

Les systèmes d'aspiration centralisés sont conçus pour récupérer **les solides et les liquides**. Leur réservoir n'a jamais besoin d'être vidangé manuellement, car ils sont reliés directement au drain dans lequel ils se vidangent automatiquement.

SÉQUENCE D'OPÉRATIONS

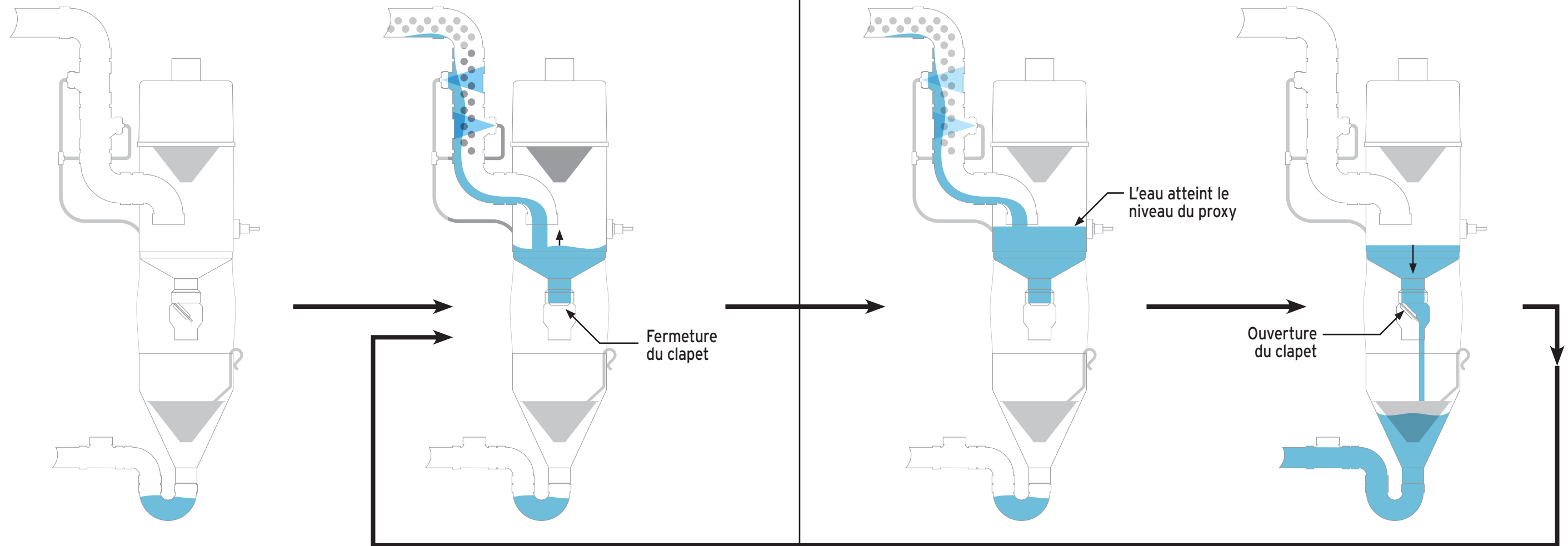

Regardez la séquence vidéo!

DÉMARRAGE

Dès que vous connectez le boyau à la prise murale ou que vous allumez l'appareil manuellement, le système Automatik démarre de façon progressive. Le démarrage progressif protège le panneau électrique contre les hausses de tension subites. Du même coup, les jets d'eau commencent à s'écouler dans l'entrée d'air de l'appareil.

INFORMATION GÉNÉRALE

Pendant que vous nettoyez, l'appareil se remplit graduellement et s'arrête automatiquement une fois que l'eau atteint les électrodes. Dès que le système est en arrêt, le contenu aspiré est évacué de l'appareil. Le temps de vidange peut prendre quelques secondes avant que le système se remette en marche (référence page 6 et 7).

RAPPEL: Déconnecter le boyau de la prise murale arrête l'aspirateur, ce qui relâche la vanne à pincement et vide le contenu de l'appareil.

ASPIRATION DES LIQUIDES

Au lieu du balai à plancher régulier, insérez un outil conçu pour l'aspiration des liquides.

Si vous utilisez un ensemble de nettoyage muni de jets :

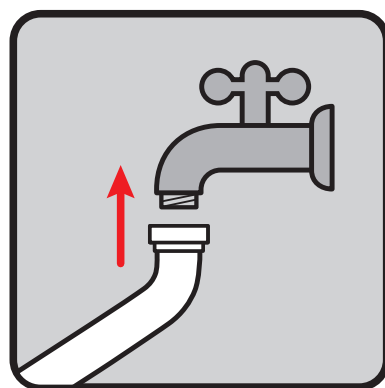

Raccordez le boyau à eau, soit de l'outil ou du manchon de nettoyage, au robinet.

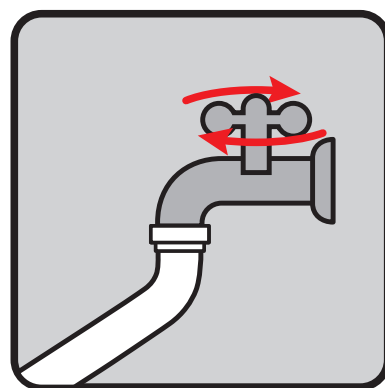

Ouvrez le robinet, utilisez préférentiellement de l'eau tiède.

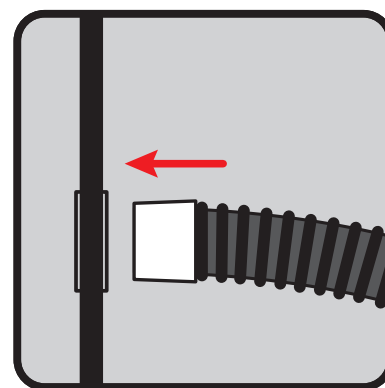

Raccordez le boyau à la prise murale.



MODÈLE	ENTRÉE	SORTIE	CAPACITÉ	DIMENSIONS
SEPAAUTO-4	76 mm / 3"	76 mm / 3"	6 gal. / 29 L	38 cm dia. x 165 cm (15" dia. x 65")

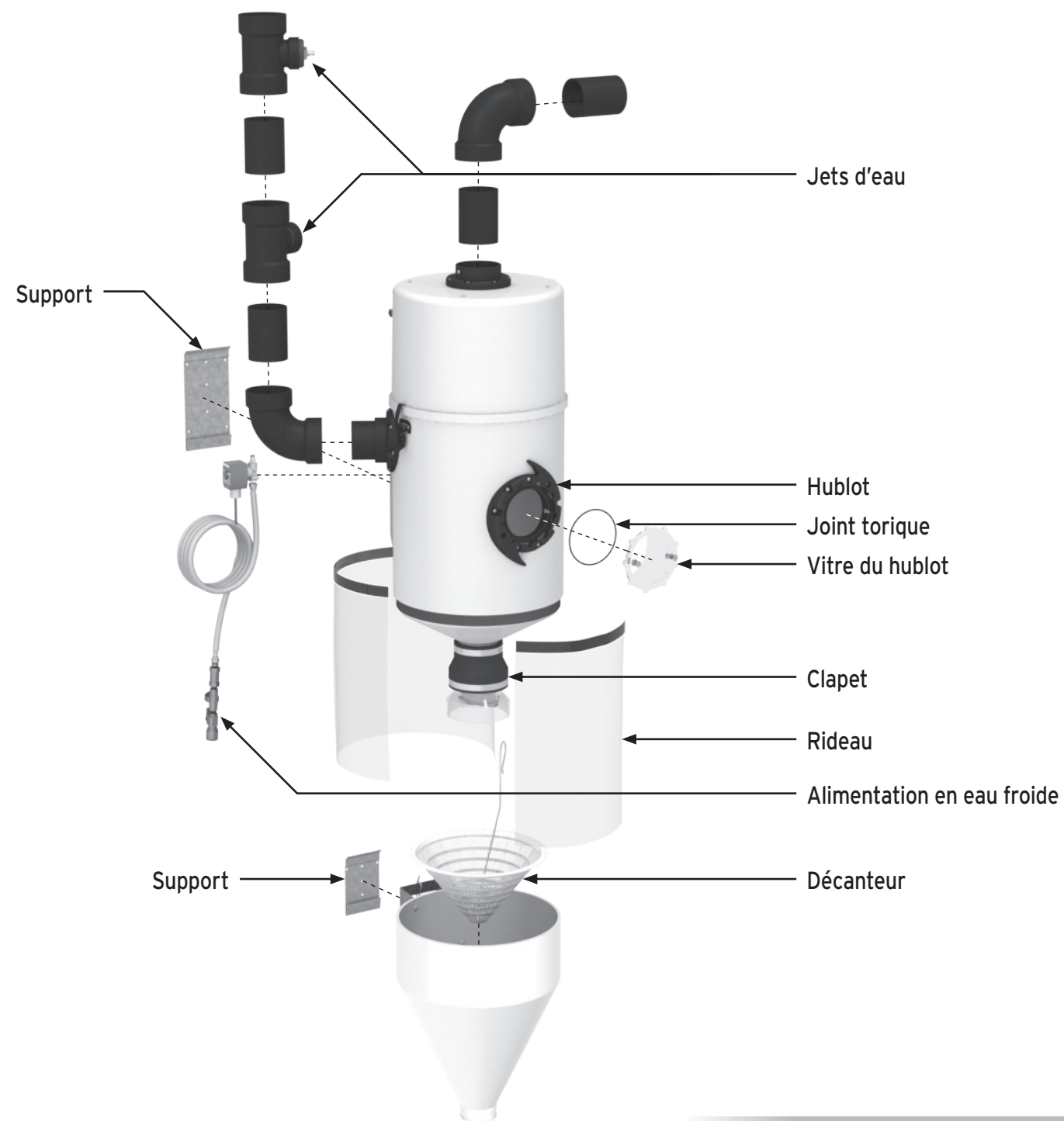

SEPAUTO-4

OÙ INSTALLER L'APPAREIL?

Nous recommandons d'installer le système au **niveau le plus bas de la bâtisse** afin d'éviter de travailler contre la gravité. L'endroit où il convient le mieux d'installer l'appareil est donc généralement le **sous-sol**, à **proximité du tuyau de drain principal de la bâtisse** (une ligne d'eau froide doit également être disponible pour s'y raccorder). S'il n'y a pas de sous-sol, le garage ou une pièce de rangement convient tout autant.

DIMENSIONS ET ESPACES MINIMUMS

Il est important d'installer l'appareil afin qu'il soit facile d'accès pour l'entretien et la vidange des poussières. Voici les **espaces minimaux** recommandés pour l'installation:

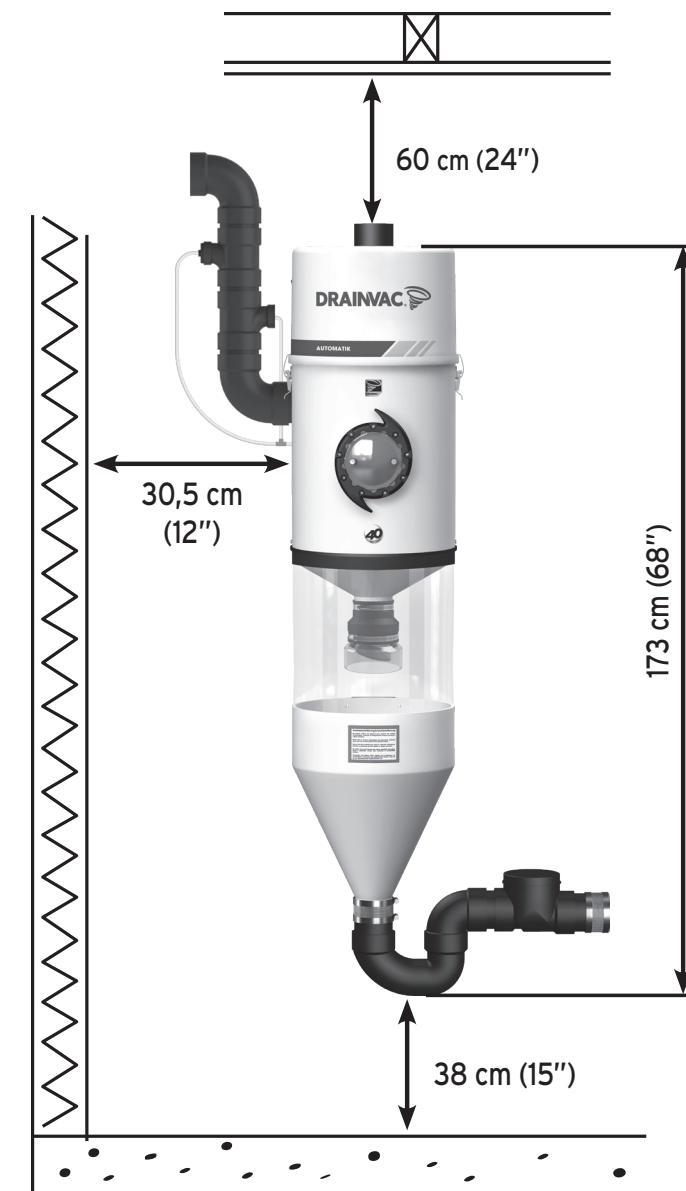

INSTALLATION DE L'APPAREIL

- PRÉALABLES -

OUTILS REQUIS

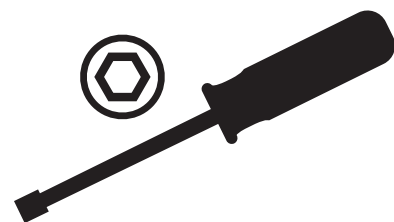

Tournevis à douille
(à utiliser pour les collets)
(fourni avec l'appareil)

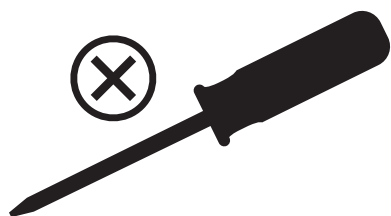

Tournevis étoile (Phillips)

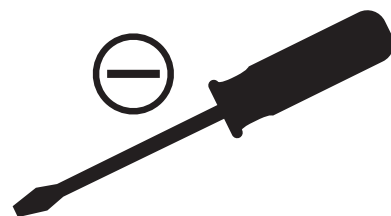

Tournevis plat

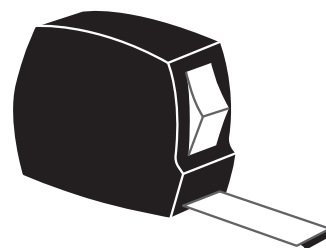

Ruban à mesurer

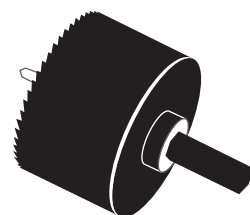

Emporte-pièce
57 mm (2,25")



Pince coupante

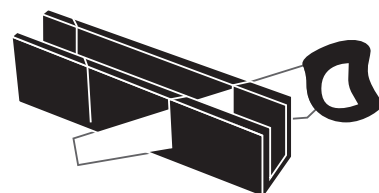

Boîte et scie à onglet

ou



Coupe tuyau pour PVC
50 mm (2")



Perceuse
Mèche 12,5 mm (0,5")

INSTALLATION DE L'APPAREIL

- ÉTAPES À SUIVRE -

1) FIXER L'APPAREIL AU MUR

- Commencez par séparer les 2 parties du support mural qui se trouvent derrière le corps principal et la cuve conique en coupant l'attache.

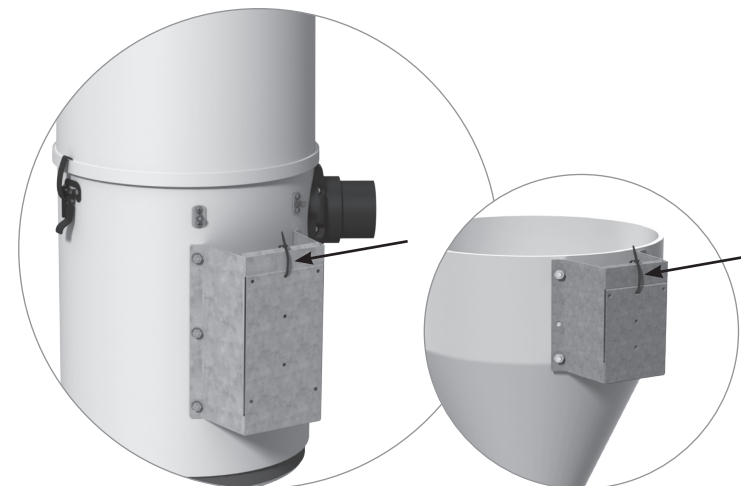

- Fixez la plaque de la cuve conique au mur à 100 cm (40") du sol.
- Fixez la plaque du corps principal au mur en vous alignant avec la plaque du bas, soit à 180 cm (71") du sol.

- ⚠ Pour des murs constitués de placo-plâtre et de montant en bois, nous vous recommandons d'ajouter au préalable une plaque de bois vissée sur les montants pour une plus grande stabilité.

- Accrochez le corps principal et la cuve au support mural.

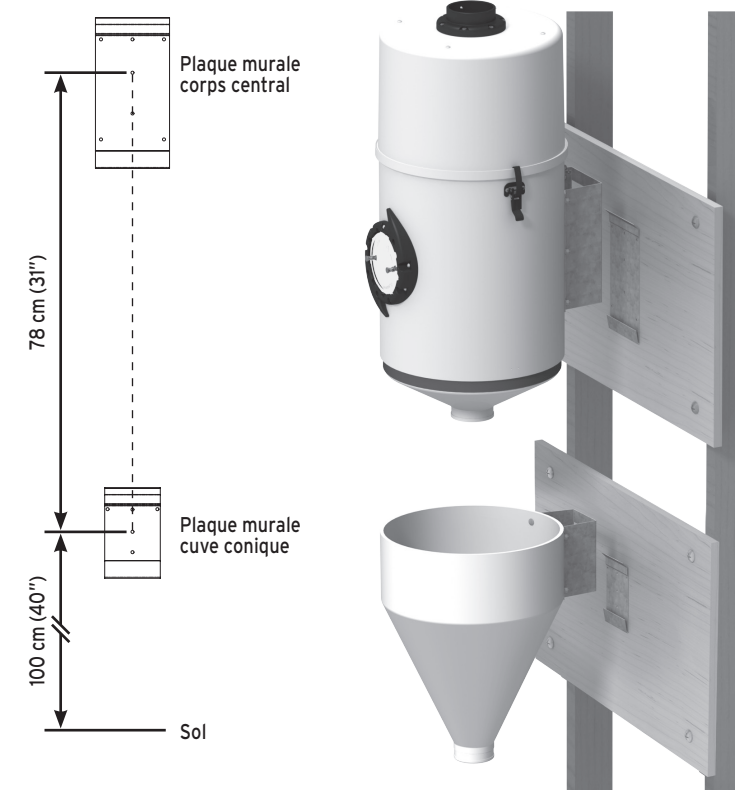

INSTALLATION DE L'APPAREIL

- ÉTAPES À SUIVRE -

2) INSTALLER LA VALVE

- Fixez la valve au corps principal à l'aide d'un collet de serrage.

3) RACCORDER L'ENTRÉE DE POUSSIÈRE

- Raccordez l'entrée de poussière à l'appareil.
*Prenez note que les tuyaux sont déjà préassemblés par pression; ne pas utiliser de colle.

POSITIONNEMENT DES JETS D'EAU

- Il est important d'orienter les jets l'un face à l'autre afin que les jets d'eau recouvrent ensemble une plus grande superficie.

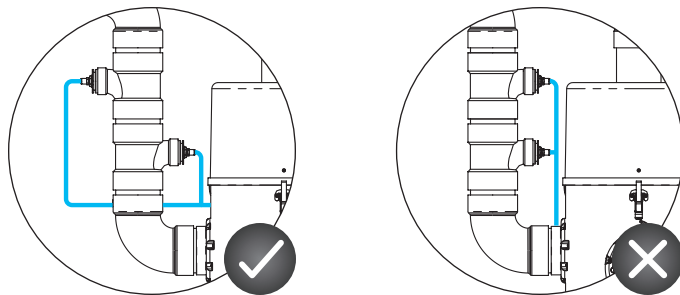

4) RACCORDER L'EAU

- Raccordez l'alimentation en eau froide de la bâtisse à l'entrée d'eau de l'appareil.
- Reliez les 2 jets à la source d'eau avec les boyaux transparents fournis.
- Ouvrez la valve d'eau.

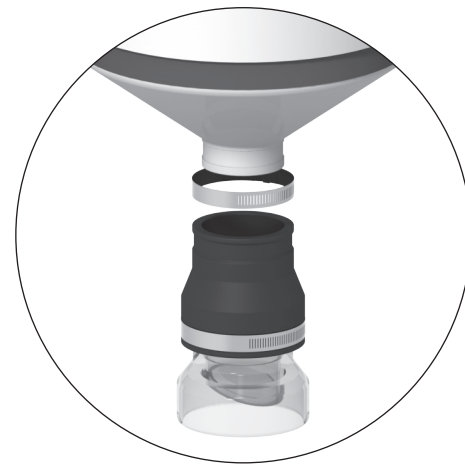

INSTALLATION DE L'APPAREIL

- ÉTAPES À SUIVRE -

5) ASSEMBLER LE DÉCANTEUR

- Vissez la poignée dans le centre du panier.
- Placez le décanteur dans la cuve conique.



6) PLACER LE RIDEAU

- Placez d'abord le grand rideau en disposant l'ouverture vers l'avant.
- Recouvrez ensuite l'ouverture avec le petit rideau.
- Faites tomber le tout à l'intérieur de la cuve.

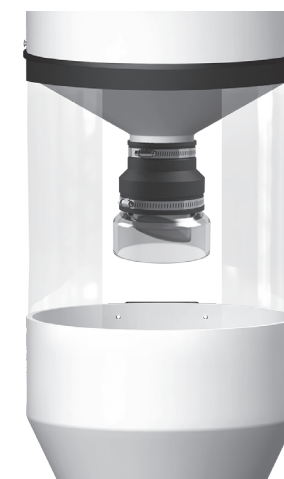

7) ASSEMBLER LE HUBLLOT

- Veuillez suivre les instructions indiquées sur la feuille fournie avec le hublot.

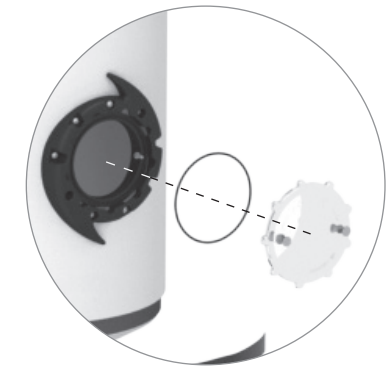

8) OPTIONNEL: RACCORDER LE RENVOI D'EAU

Si vous raccordez le séparateur à des tuyaux de renvoi, un siphon en P et un évent doivent être installés.

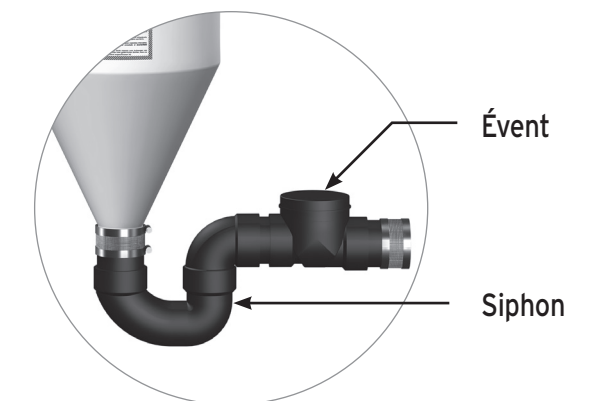

INSTALLATION DE LA TUYAUTERIE

Pour déterminer la localisation des prises murales, utilisez la longueur du boyau d'aspiration comme unité de mesure entre l'endroit le plus éloigné et le mur où la prise devrait être installée. Procédez de la même façon pour toutes les prises, jusqu'à ce que toute la surface de la bâtisse puisse être atteinte par le boyau d'aspiration, en le déplaçant d'une prise à l'autre.

SCHÉMA D'INSTALLATION

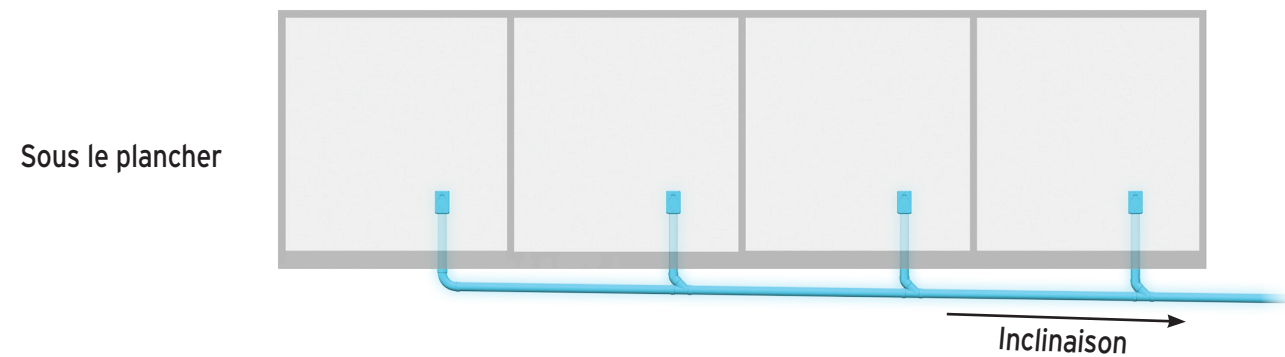
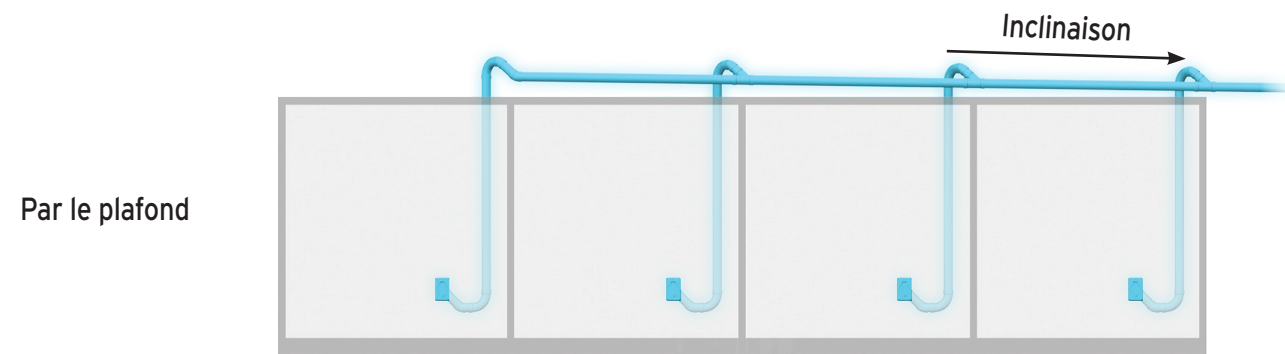

Toujours prévoir une légère inclinaison de la tuyauterie vers l'appareil.

INSTALLATION DE LA TUYAUTERIE

EXEMPLES DE BONNES ET MAUVAISES INSTALLATIONS

✔	✘
<p>mur mince mur épais Pour plaque murale seulement</p>	
Union avec arrêts à l'intérieur	
	Union lisse sans arrêts à l'intérieur

EXEMPLES DE BONNES ET MAUVAISES INSTALLATIONS

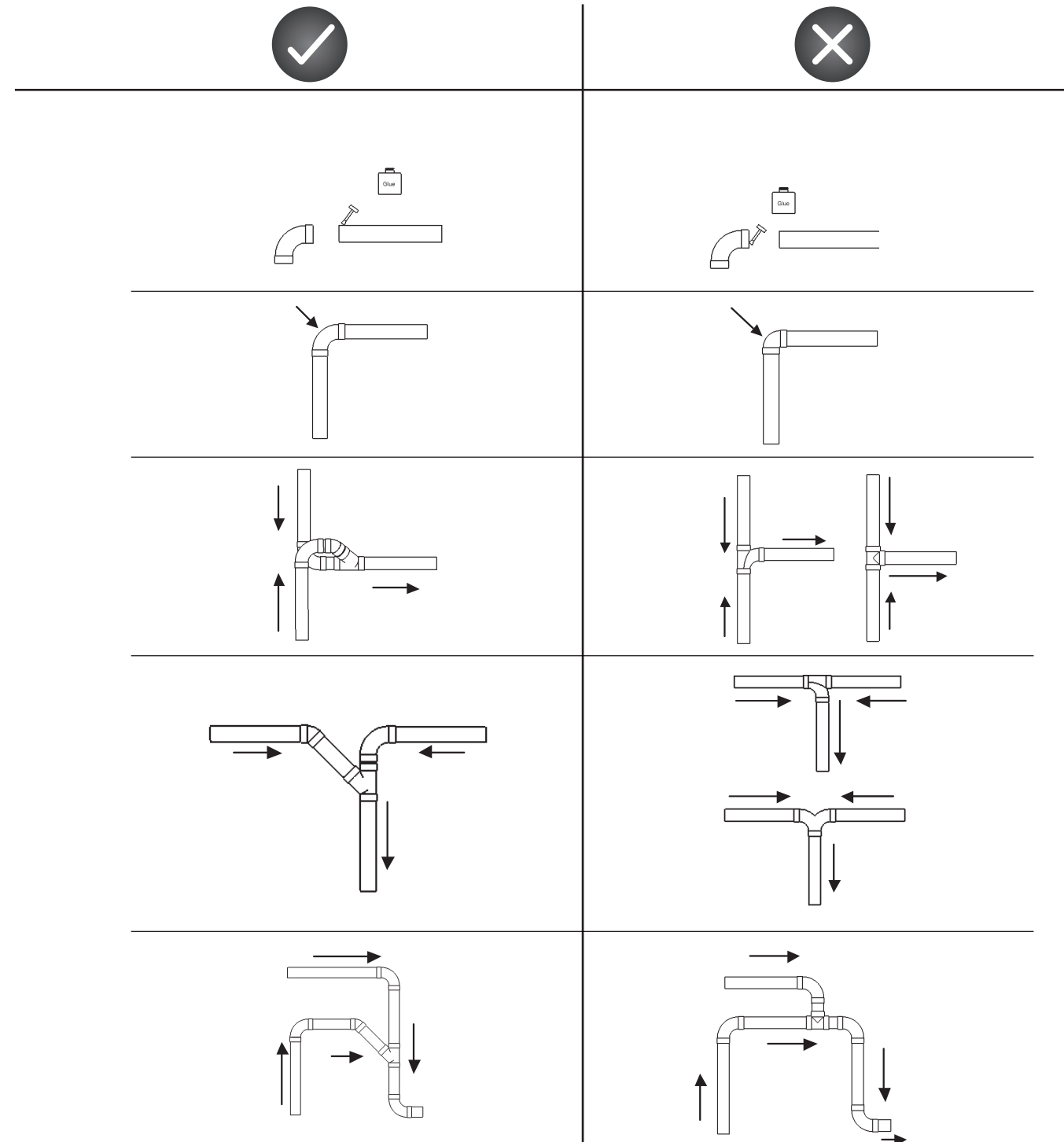

EXEMPLES DE BONNES ET MAUVAISES INSTALLATIONS



SCHÉMA DES CONNEXIONS

Le séparateur Automatik est doté d'un panneau de contrôle où se trouvent tous les éléments électriques. Le schéma suivant représente le dessous du panneau.

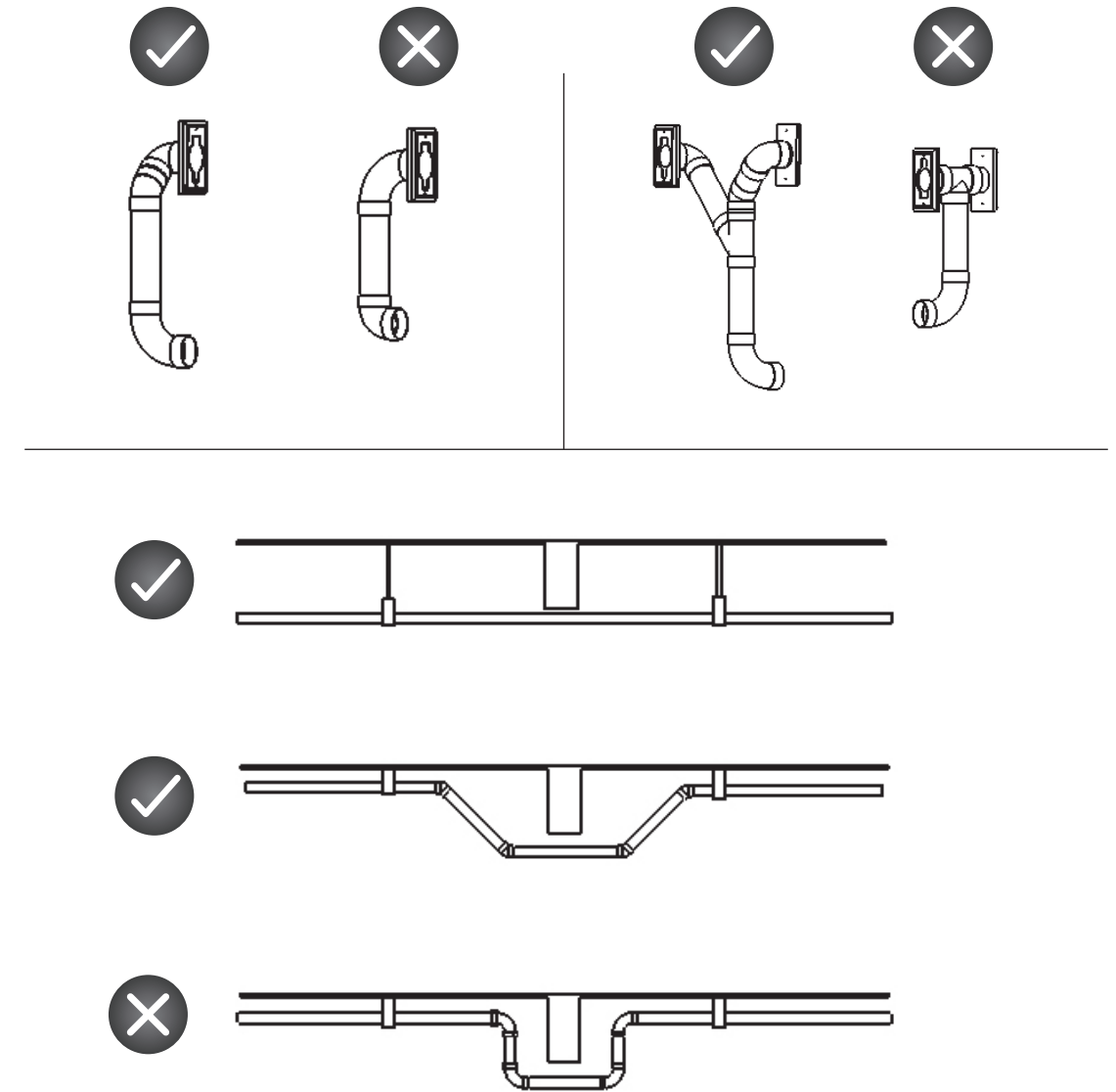
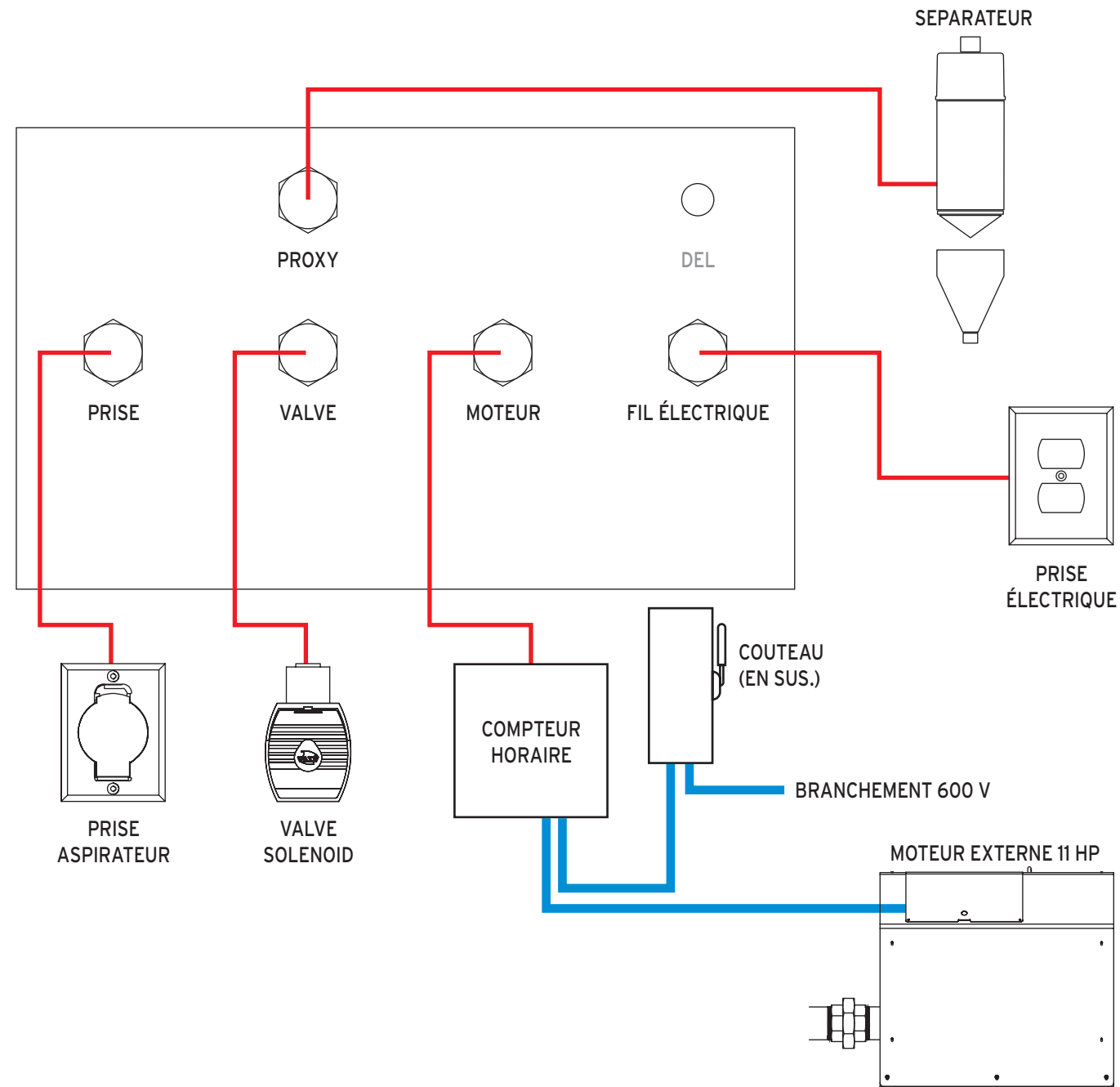

AVANT DE RANGER

Nettoyer des surfaces humides peut salir l'intérieur du boyau. Il est donc nécessaire de le nettoyer avant de tout ranger. Cette procédure élimine tout liquide qui aurait pu rester dans le boyau et évite des fuites indésirables lorsque vous débranchez le boyau. Ignorer ces étapes peut vous laisser avec de mauvaises odeurs, une accumulation de moisissure et même un boyau bouché.

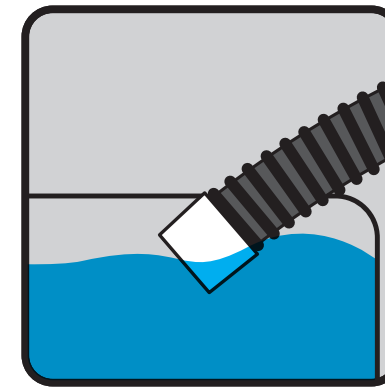

Aspirez 2 gallons d'eau claire

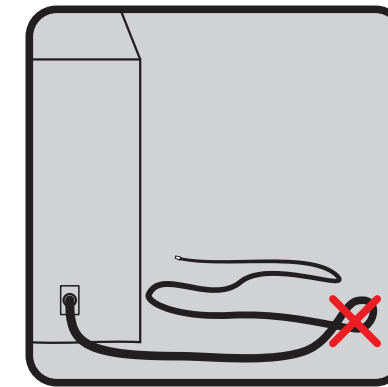

Déployez entièrement le boyau, sans aucune boucle

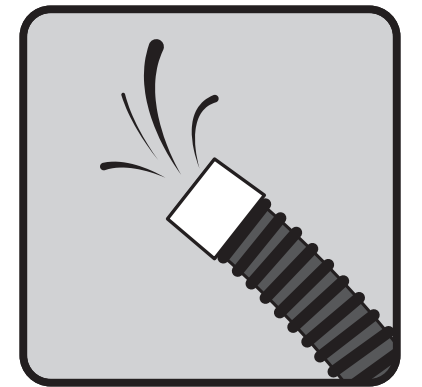

Gardez l'aspirateur en marche pour quelques minutes afin d'assécher le boyau. **Optionnel :** aspirez du papier de toilette pour accélérer le processus de séchage.

DÉCANTEUR

Le décanqueur retient tout les objets hors dimensions qui ne devraient pas se retrouver dans les lignes de tuyauteries.

Veillez vérifier et videz régulièrement.



HUBLLOT

Le hublot vous donne accès aux composantes internes. À l'aide des poignées, pivotez dans le sens antihoraire pour accéder l'intérieur.

ENTRÉE D'EAU

L'orifice de l'entrée d'eau doit toujours être dégagé.

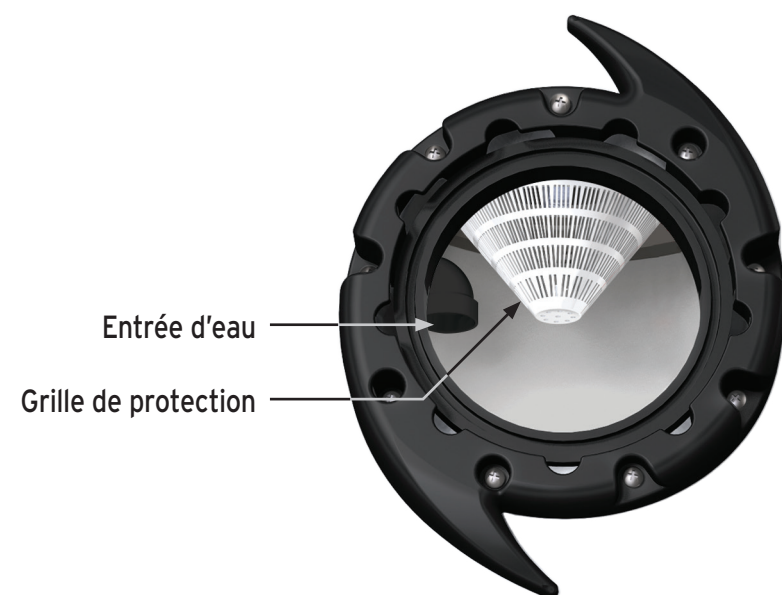

GRILLE DE PROTECTION

La grille de protection se trouve à l'intérieur du séparateur, protégeant ainsi le moteur des poussières volatiles et des éclaboussures.

Veillez inspecter régulièrement et nettoyer au besoin.

Cet appareil est conforme à la **Directive DEEE** sur les **Déchets d'Équipements Électriques et Électroniques**. Cette directive entend promouvoir le recyclage des déchets des équipements électriques et électroniques (DEEE) et inciter le développement de produits adaptés à une valorisation plus efficace en fin de vie.

La Directive DEEE stipule que le fournisseur d'origine devrait reprendre l'appareil désuet sans frais au consommateur. Veuillez informer le fournisseur de votre désir de faire reprendre l'appareil usagé lorsque vous commandez un appareil de remplacement neuf.

Ne pas jeter l'appareil avec les déchets non triés. Le symbole de la poubelle sur roue sur l'étiquette de l'appareil (**Figure A**) désigne cette exigence. Vous devez vous assurer que l'appareil est repris, traité et recyclé par une entreprise autorisée.

Pour de plus amples informations, communiquez avec votre service de déchets municipal.



L'acquéreur du système Automatik s'engage à respecter les normes environnementales réagissant l'évacuation de déchets liquides et solides dans l'aqueduc public.

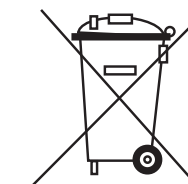

Figure A

ASSISTANCE

Si vous désirez parler avec un agent de service, veuillez communiquer avec votre marchand.

Pour trouver un détaillant près de chez vous, visitez notre site web:

www.drainvac.com/ca/fr/detaillants/trouvez-un-detaillant/

